

XR 10

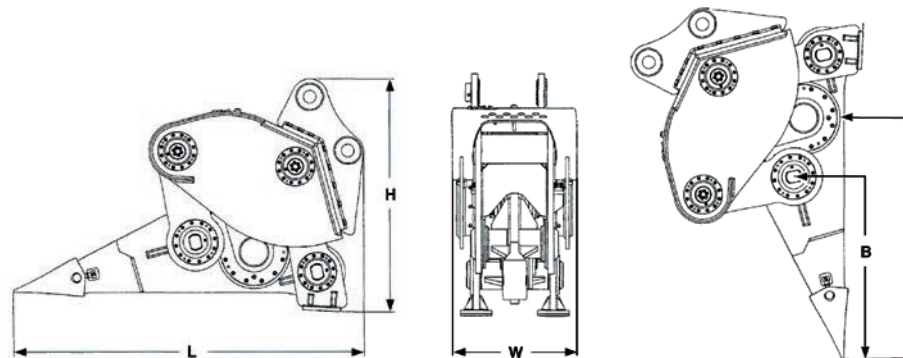

Item		XR 10
Peso base de la máquina	ton.	7 - 10
Peso operativo (incluido cabezal de anclaje)	kg	930
Peso operativo (sin cabezal de anclaje)	kg	829
Presión de funcionamiento	MPa	15 - 18
Presión de retorno	MPa	0.6
Caudal de aceite	L/min	60
Máxima presión en drenaje	MPa	0.4
Frecuencia	1/min	1500
Dimensiones L x An x Al	cm	168 x 45 x 90
Dimensión A	cm	102
Dimensión B	cm	76
Presión del acumulador	MPa	0.6



XCENTRIC RIPPER INTERNATIONAL, S.L.

Arriurdina, 15 · 01015 Vitoria-Gasteiz (Spain) · Tel.: +34 945 290 555

www.xcentricripper.com