

XR 120

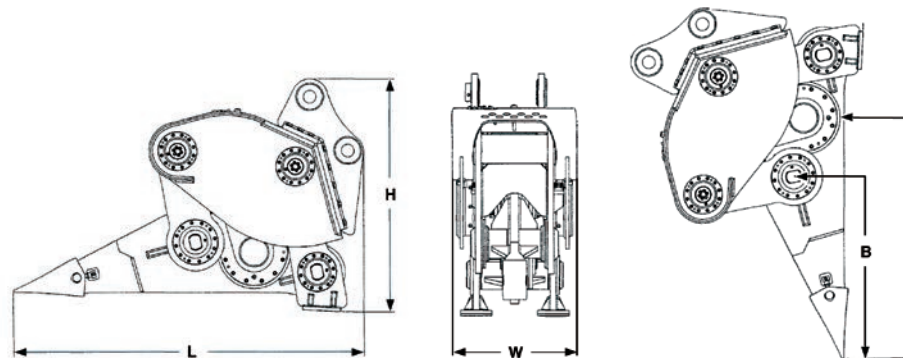

Item		XR 120 - 3M	XR 120 - 4M
Peso base de la máquina	ton.	100 - 150	100 - 150
Peso operativo (incluido cabezal de anclaje)	kg	13000	13000
Peso operativo (sin cabezal de anclaje)	kg	11000	11000
Presión de funcionamiento	MPa	30 - 32	22 - 24
Presión de retorno	MPa	0.6	0.6
Caudal de aceite	L/min	500	600
Máxima presión en drenaje	MPa	0.4	0.4
Frecuencia	1/min	1000	1000
Dimensiones L x An x Al	cm	400 x 132 x 282	400 x 132 x 282
Dimensión A	cm	243	243
Dimensión B	cm	180	180
Presión del acumulador	MPa	0.6	0.6



XCENTRIC RIPPER INTERNATIONAL, S.L.

Arriurdina, 15 · 01015 Vitoria-Gasteiz (Spain) · Tel.: +34 945 290 555

www.xcentricripper.com