

# XR 80

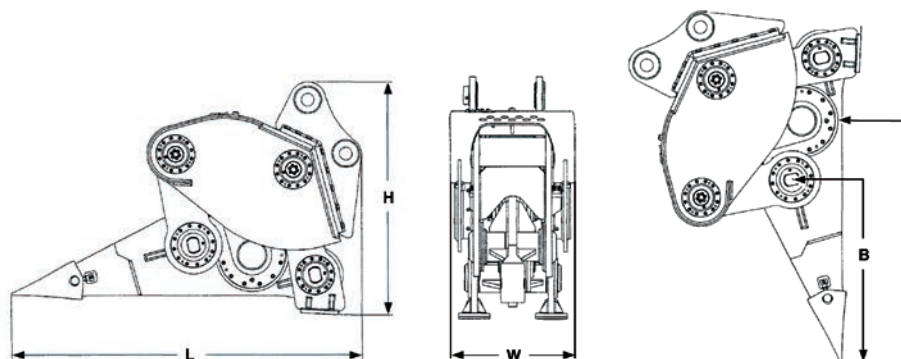

Item		XR 80
Peso base de la máquina	ton.	70 - 100
Peso operativo (incluido cabezal de anclaje)	kg	10500
Peso operativo (sin cabezal de anclaje)	kg	8700
Presión de funcionamiento	MPa	30 - 32
Presión de retorno	MPa	0.6
Caudal de aceite	L/min	380
Máxima presión en drenaje	MPa	0.4
Frecuencia	1/min	1000
Dimensiones L x An x Al	cm	380 x 132 x 230
Dimensión A	cm	240
Dimensión B	cm	180
Presión del acumulador	MPa	0.6



**XCENTRIC RIPPER INTERNATIONAL, S.L.**

Arriurdina, 15 · 01015 Vitoria-Gasteiz (Spain) · Tel.: +34 945 290 555

[www.xcentricripper.com](http://www.xcentricripper.com)