

XR 120

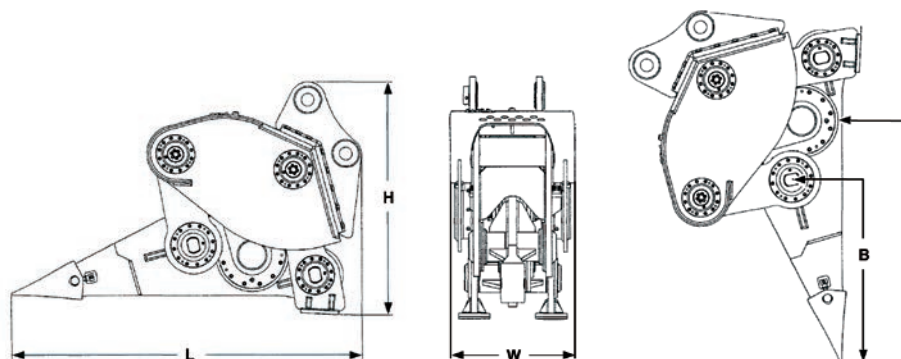

Item		XR 120 - 3M	XR 120 - 4M
Pelle hydraulique	tonnes	100 - 150	100 - 150
Poids du ripper avec platine	kg	13000	13000
Poids du ripper sans platine	kg	11000	11000
Pression hydraulique	MPa	30 - 32	22 - 24
Pression retour	MPa	0.6	0.6
Débit hydraulique	L/min	500	600
Pression max dans le drain	MPa	0.4	0.4
Fréquence	1/min	1000	1000
Dimensions L x W x H	cm	400 x 132 x 282	400 x 132 x 282
Dimension A	cm	243	243
Dimension B	cm	180	180
Pression accumulateur pneumatique	MPa	0.6	0.6



XCENTRIC RIPPER INTERNATIONAL, S.L.

Arriurdina, 15 · 01015 Vitoria-Gasteiz (Spain) · Tel.: +34 945 290 555

www.xcentricripper.com